

LA FEMOSA

ARTESA DE LLEIDA

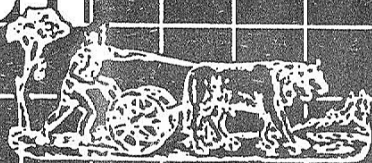

EL NOBLE ESPORT
DE LA CACERA

OCTUBRE

1985

NÚMERO 67

PÒRTIC

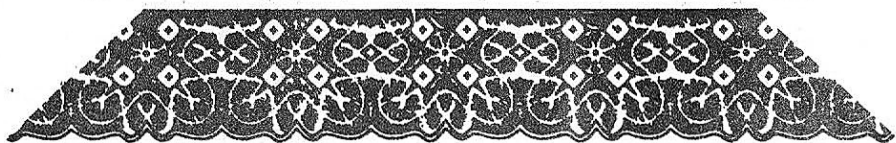

En un territori tan malmès com el nostre en el seu equilibri natural, on gairebé totes les espècies que hi tenen el seu medi-ambient estan en perill d'extinció, costa de creure que encara es permeti (si bé només unes certes temporades) la caça. Costa de creure que tot hi havent-hi menys perdus, conills, llebres o altra mena d'animals, hi hagi més gent que es dedica a agafar l'escopeta i passejar-se pel terme matant tot el que li surt al pas. Costa de creure que d'això se'n digui esport...

Ja sabem que l'ètica dels caçadors és no estalviar un tret i si pot ser no fallar-ne cap, i no hi fa res que els animals sobre els quals disparen estiguin en perill de desaparèixer. Tenen permís d'arma i llicència de caça i això sembla que els dona tots els drets, fins i tot el de saltar-se la llei o interpretar-la a la seva manera; des d'aquestes pàgines més d'una vegada hem denunciat abusos descarats d'aquesta gent que, moguts per l'afany d'abatre una peça poc freqüent al nostre terme, no han reparat en res...

Últimament hem quedat desagradablement impressionats per una matança sense cap precedent a les nostres latituds. Escament-se que els termes de Matxerri i Melons, veïns del nostre tradicionalment vedats privats, enguany la Federació de Pesca

i Caça, va declarar-los oberts per a la caça a tothom, per aquest motiu, el primer dia d'aixecar-se la veda, i van fer cap tants i tants caçadors del nostre poble i pobles veïns i fins i tot de més lluny que van matar, sense cap mirament, centenars de conills i milers de perdius. Els pobres animals es vengueren sobtats i envoltats, per totes bandes, d'escopetes sense cap espai o forat per on poder fugir o amagar-se. Aquesta matança espantosa, gairebé sàdica hauria d'ésser el detonant que fes esclatar el rebuig unànime i popular de tots els homes i dones del país. No podem admetre que amb l'excusa de practicar un esport es practiquin aquesta mena de massacres.

Des d'aquí fem vots per a poder aconseguir que el nostre terme quedi vedat per sempre; que mai més s'hi pugui practicar aquest "esport" i cap altre de semblant.

LA FEMOSA

• • REVISTA DE INFORMACIÓ LOCAL • •
EDITA AGRUPACIÓ CULTURAL "LA FEMOSA"
C. DEL CASTELL N. 23 ARTESA LLEIDA
DIPOSIT LEGAL N. L-264-1981
SEGONA EPOCA N. 67 OCTUBRE 1985

INDEX

	PAGINA
PORTIC	1
ARTESA DEL PLA, EL NOM FUNCIONA	4
HUMOR	6
SILENCI	7
ALS NOSTRES SUBSCRIPTORS	8
L'EGOISME DELS PARES	9
PER UN MUSEU ETNOGRAFIC ARTESENC	12
CONEGUEM LA NOSTRA FAUNA	17
VIATGES	20

Els articles i opinions que apareixen a les planes de LA FEMOSA, reflecteixen únicament l'opinió de llurs signants.

AMB EL SUPORT DE LA GENERALITAT

ARTESA DEL PLA, [REDACTED]

[REDACTED] EL NOM FUNCIONA !!

Ha passat força temps de l'escrit que vaig fer qüestionant les raons pel canvi de nom del nostre poble, de llavors ençà el nom d'Artesa ha sortit repetides vegades a la premsa diària de Lleida. Tots aquests escrits i notes aparegudes en aquests mitjants informatius i en aquest espai de temps venen a subratllar d'una manera escandalosa que, pels "periodistes", d'Artesa només n'hi ha una, i que per això tant els fa escriure Artesa de Lleida com Artesa de Segre. Això, per a mi, és degut (i ja ho assenyalava en l'altre escrit) pel fet que tots dos pobles estan inclosos a la província de Lleida.

No sé si us haureu adonat d'una moda estúpida (forastera, naturalment) que han introduït i propagat els "locutors" de ràdio en aquells programes que la gent telefona; en aquests programes es tendeix a confondre i generalitzar el nom de Lleida per a tota la província, per exemple: quan hom telefona i diu que és de Lleida ja s'ha de sobre-entendre que és de la província i quan diu que és de Lleida-ciutat queda clar que no és de poble, o d'aquesta altra manera: el "locutor" pregunta: "¿de dónde me llamas?" i l'altre contesta: "de Lérida", i el "locutor" torna a insistir: "¿de Lérida ciudad?". No cal més comentaris. Seguint, doncs, aquesta moda, els periodistes que parlen d'Artesa de Lleida ja saben que això de "Lleida" es refereix a la província, i per això estan segurs que el poble del que parlen és Artesa de Segre.

Aquesta cosa, dels professionals de la informació, de confondre un poble amb l'altre, arriba fins a l'extrem d'escriure sense ruboritzar-se Artesa de Lleida (la Noguera) o Artesa de Segre (el Segrià) i fins i tot barregen el nom dels dos pobles en un mateix escrit com si es tractes d'un mateix poble, i de fet, pels informadors, deu d'ésser ben bé així encara que siguin de Lleida. I si a Lleida passa això no cal ni escandalitzar-nos quan de més lluny arriben a posar al nostre poble el nom d'Artesa del Llobregat.

En quant a la meua insinuació de llavors de canviar el nom d'Artesa de Lleida pel d'Artesa del Pla (o el que fos) em sembla ara més raonable que mai i fins i tot necessari des del punt de vista que voldríem ésser un poble amb personalitat pròpia.

Pel meu compte he fet les provatures necessàries per a convèncer-me que això d'Artesa del Pla pot funcionar, i de fet funciona. Veureu, quan sóc a Barcelona o en algun altre indret lluny d'ací i algú em pregunta d'on sóc, jo els responc sempre: "D'Artesa del Pla" i gairebé sempre el resultat ha estat el mateix: "d'Artesa del Pla?, així no sou d'Artesa de Segre?, no sabia que hi hagués un altre poble que es digués Artesa. on cau Artesa del Pla?" I així, en poques paraules, de seguida saben situar el nostre poble a l'espai geogràfic concret que li pertoca. Però si els dic d'Artesa de Lleida tinc una feinada a fer-los entendre de que no i que no i que no no sóc d'Artesa de Segre.

estic gairebé segur que, si algun dia ens decidim a treure'ns de sobre aquest complex de inferioritat que patim, i ens decidim a canviar d'una vegada per totes el nom afegit darrera del nom del nostre poble, veurem com mai més no ens

confondran amb Artesa de Segre. I si de tot això que dic us
en voleu convèncer tan t com jo, feu la prova, i quan aneu
lora digueu sempre que sou d'Artesa del Pla... i ja me'n
ornareu contesta.

Adolf Costafreda

HUMOR

RENOI,
JA NO EN QUEDA CAP!!

MELONS

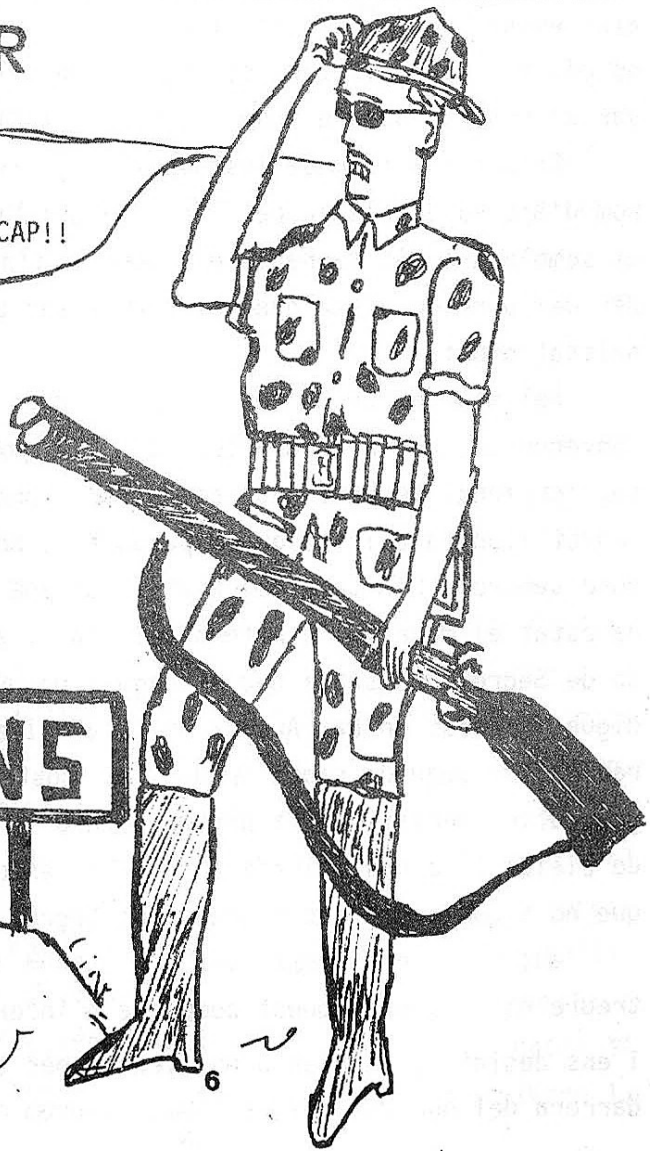

SILENCI

Estic escoltant el silenci, no ho és ben bé, se senten cotxes que acceleren, un gos i fins i tot una motocicleta, però és lluny, en un món diferent que no té quasi cap relació amb mi, ara, en aquest moment. Es senzillament la sensació d'estar amb mi mateixa, d'escoltar els pensaments, de fruitos.

El peix que tinc al costat quasi tampoc no es mou, en el seu món i a la seva manera, també deu experimentar aquest sentiment de pau.

En aquest context la ment es dispara i un raig de pensaments m'assalten.

Sembla estrany que visqui, tantes coses i en gaudeixi tan poques. Es com una cursa en la qual només veus el final, l'horitzó, i en canvi et perds les meravelles del camí. Es molt perillós perquè fins que no arribes al final no saps quin és i potser no hi fas cap fin el darrer dia. Realment hi ha una qüestió pendent: Quines han estat les teves petjades? o és que has fet el viatge en avió i has passat pel terreny sense tocar-lo.

Amb aquesta reflexió se'm posen els pels de punta i una fredor m'amara el cos. Un paquet de preguntes omplen el meu cap cansat i descompost però encara lúcid: Que hi fas aquí? on vas? què et perds? què vius? què disfrutes? què penses?.

Les respostes no estan tan clares i cal moltes hores de soledat, de diàleg amb mi mateixa per a trobar-les però de comunicació amb l'altre, aquell que estimo i necessito al meu costat. Aquell al qual vull escoltar i pel qual vull ser escoltada. Aquell, en definitiva amb el qual compartim les angories i tristeses però també les petites i grans coses intrascendents.

Estic millor; entre el fum veig una llum, però també n'hi ha d'altres, dues, tres, i potser fan tanta lluentor. La meua curiositat m'impulsa a esbrinar-les totes. He de descobrir quina és la meua. Aniré cap al número u. No vull avançar-me als esdeveniments. He de deixar que sigui la realitat la que hem doni la resposta. De totes maneres no puc evitar de pensar que és la llum tres. Que vol dir soledat.

Irene Mayoral i Seró

ALS NOSTRES SUBSCRIPTORS

Ens veiem en l'obligació de comunicar als socis i subscriptors de LA FEMOSA que, per una avaria a la màquina d'imprimir, el número 66 de la revista corresponent al mes de Setembre, ha sortit amb un gran retard; retard que, a la vegada, ens ha obligat a un endarreriment en els altres números.

Superada aquesta anomalia esperem que en els mesos vinentes LA FEMOSA surtirà cada mes en punt.

La Redacció

L'EGOISME DELS PARES

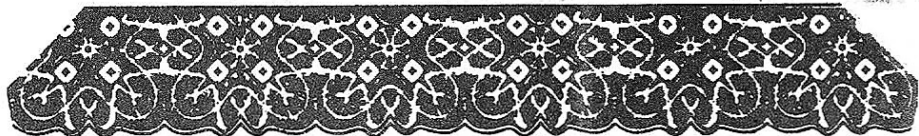

Els individus del gènere humà som egoistes per naturalesa, dir això no és dir res de nou, ja que tot això ho sabem prou bé i ho palesem cada dia. Tanmateix aquest egoisme es fa més desmesurat quan es tracta de coses referents als fills o a altres persones que més es relacionen amb nosaltres; parents i amics que estimem...

Allò que sobta més, però, és les coses absurdes que molts pares fan per a "defensar" llurs fills d'alguna cosa que els amoïna (un suspens en els estudis, per exemple); intencionadament hem subratllat la paraula "defensar" perquè sovint fa l'efecte que més que defensar llurs fills, el que fan és defensar el seu egoisme o, dit d'una altra manera, sembla que allò que els importa més no són els fills sinó el seu "ego", el seu amor propi. Els fills sovint no passen d'ésser un pretext per aconseguir aquella posició o "estatuts" que els ha enlluernat sempre.

La moral, teòrica, de l'educació dels fills, posa de manifest que els pares són, només, els progenitors i com a tals no tenen cap dret sobre aquests, ja que la vida és dels fills i són ells els que han de viure pel seu compte i risc, però, en canvi, sí que tenen tota la responsabilitat de la seva educació fins que aquests es puguin emancipar. Passa sovint (tocar-tocar) que els fills es tenen només com una mena d'autosa-

tisfacció; com una mena de voler presumir d'una cosa que pertany únicament a ells (els pares) i de la qual en volen obtenir tota mena de compensacions efectives, socials i fins i tot econòmiques (com una guardiola per quan siguin vells).

Sovint hom s'esgarrifa de comprovar el grau de "posició" que obstenten moltes mares (i pares també) quan parlen del seu fill o filla; això de poder dir, amb la boca plena, "el meu fill o la meva filla" els fa sentir corulls de satisfacció. Encara hi ha més molts pares no en tenen prou en dir "la meva nena o el meu nen no meja gaire", "no dorm gaire", "plora molt" sinó que han de dir per a fer la criatura encara més "seva": "la meva nena no em menja gaire", no em fa bondat" "no em vol dormir", "no em va gens bé de ventre" Etc. etc. Escoltar converses de mares sentireu frases com aquestes: "el meu nen no em dorm gens... i el teu, què et fa?" (pessigolles, podria contestar-li l'altra mare), "el meu sí que em dorm el que passa és que no em vol menjar" etc... Quan aquests nens i nenes ja són crescutets les converses agafen un altre caire: "El nen no m'estudia gens, enguany me l'han suspès i el teu que t'estudia?", "no, el meu ja em treballa, ja em treballa, ja em guanya diners!"... I no us cregueu pas que aquest vocabulari és privatiu d'una determinada classe social...

Tots voldríem que els nostres fills fossin els més macos i aixerits, els més alts, simpàtics, intel·ligents, forts i sans, però sovint passa que no és així, i encara que amb el temps ja ens hi anem aconformant, no podem suportar que algú ens digui que el nostre fill és un enze o que la nostra nena és una poca-solta. Som capaços, pels fills, de renyir amb els

amics, amb els mestres, i de barallar-nos amb qualsevol, donant així un exemple llastimós a aquells fills que els voldríem perfectes. En el fons del fons, i encara que no ho vulguem reconèixer, ens sentim frustrats perquè els fills no ens han sortit com somiàvem.

Si no fóssim tan egoistes ens adonaríem que els nostres fills són com són (i siguin com vulguin) son ells, únicaments ells els que han de viure la seva vida i l'han de viure amb les seves pròpies limitacions, amb els seus pròpis defectes, amb els seus gustos. Només les seves pròpies experiències els faran dones i homes capaços d'adaptar-se en aquesta societat nostra tan carregada de perjudicis socials, morals i de tota mena. Si no fóssim egoistes ens adonaríem que l'única manera d'ajudar els nostres fills és donant-los l'exemple de persones equilibrades, honestes en el treball, justes i senzilles a l'hora de fer valoracions o de jutjar els altres. Volem pels nostres fills el bo i millor, i moltes vegades el millor que els podem donar és una bona dosi d'humilitat i deixar la fatxenda i aquest amor propi que ens corseca, al racó dels mals endreços.

ARNA

PER UN MUSEU ETNOGRÀFIC ARTESENC

El procés accelerat de canvi que han sofert els costums en un poble pagès com Artesa, ha fet que en el decurs dels darrers 25 anys la manera de viure s'hagi modificat substancialment: Han variat les festes, les relacions de convivència, els sistemes de treball... en aquest darrer sentit s'han arraconat una sèrie d'estris, eines i atuells que, molts dels quals, estan encara en la memòria de la gent que voregen els 30 anys. Pels més joves, però, és un món totalment desconegut.

Es per aquesta raó que ha sorgit un grup de gent interessada en la creació d'un museu etnogràfic en el qual s'aplegaria, d'una manera ordenada i didàctica, tots aquets objectes que fins fa poc eren en plena vigència i avui resten en desús i oblidats de tothom.

Aquest mateix grup vol fer conèixer els elements que integren aquest passat immediat, i per això ha pensat publicar a LA FEMOSA alguns articles divulgadors d'aquests estris. Per a començar aquesta mostra hem escollit els jous perquè són una de les eines primordials en la feina de treballar la terra.

Tots els dibuixos dels jous que a continuació us oferim són trets del diccionari Català-Valencià-Balear, més conegut amb el nom de "diccionari Alcover-Moll", volum N^o 6, pàgines 773-778.

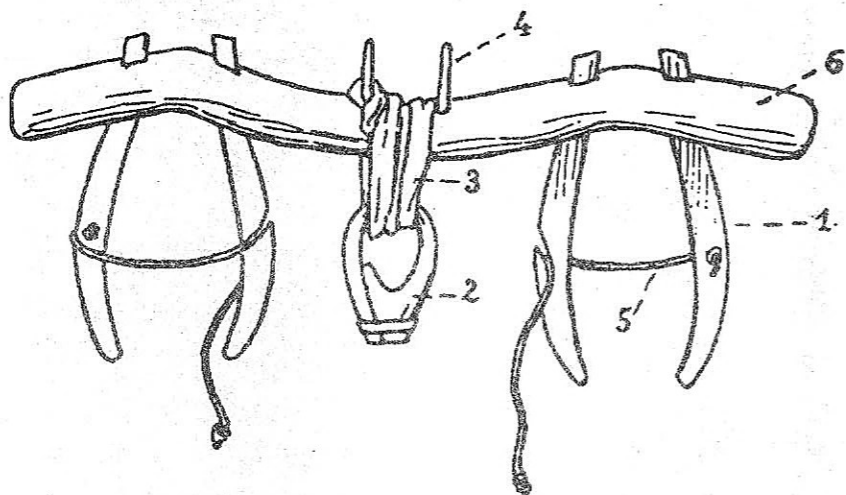

JOU DE TELLOLS de la Vall de Barravés (Alta Noguera Ribagorçana)
 1, tello;—2, tretera;—3, correlxos;—4, clavilló;—5, junquera;—6, cap del jou

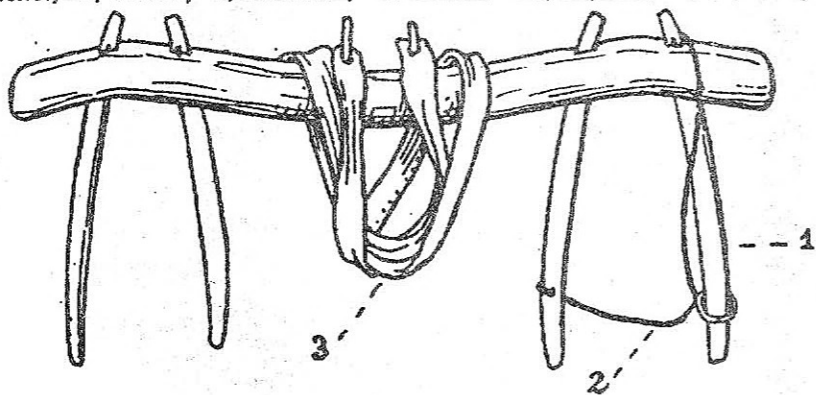

JOU DE TELLOLS del Pla d'Urgell
 1, tello o trillo;—2, juntera;—3, correlg

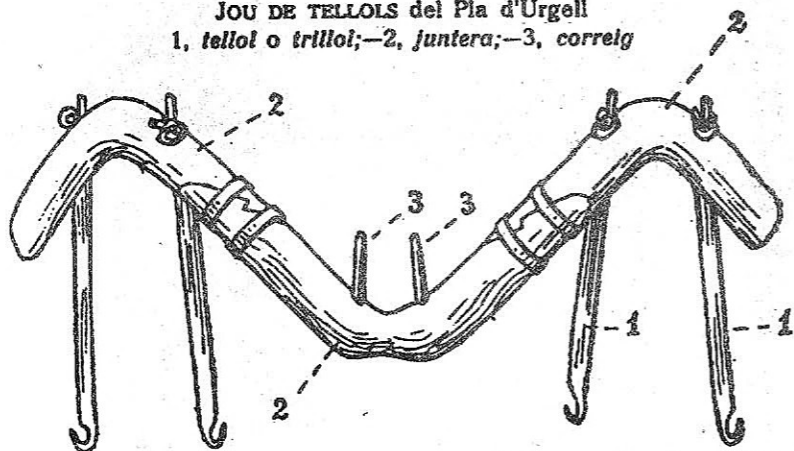

JOU DE CAMELLES trobat a Santa Coloma de Queralt: 1, camella;—2, collera;—3, tello

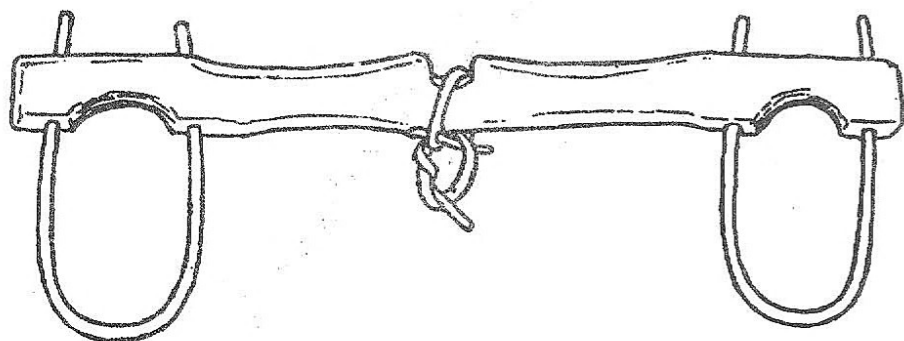

JOU DE COLLARS de la Vall d'Àneu, on s'anomena *juata* o *aiguata*

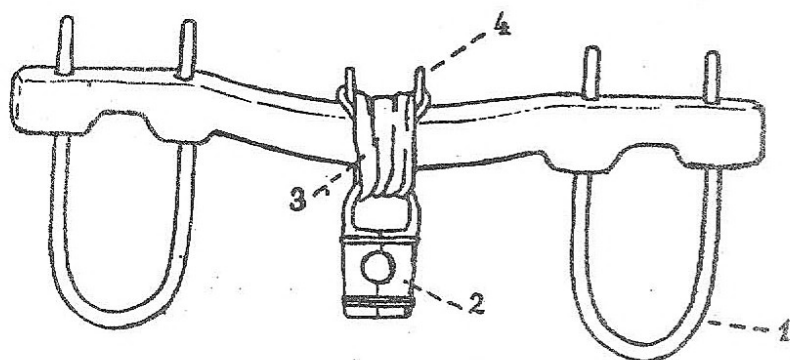

JOU DE COLLARS del Pallars Sobirà (observat a Riailb)
1, collar;—2, *tretera*;—3, *corretx*;—4, *clavilla*

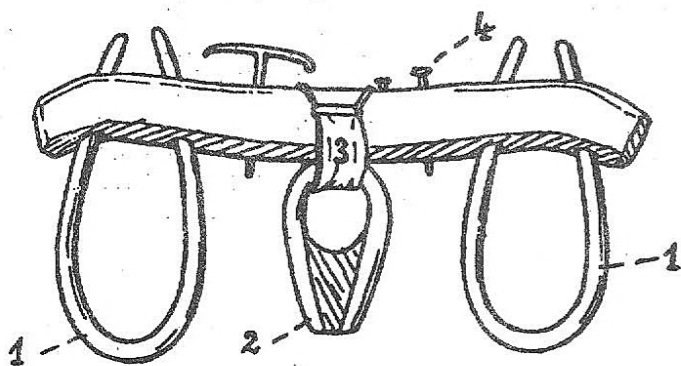

JOU DE COLLARS de Torelló (Plana de Vic)
1, *encl*;—2, *tralga*;—3, *elxanguer*;—4, *clavilla*

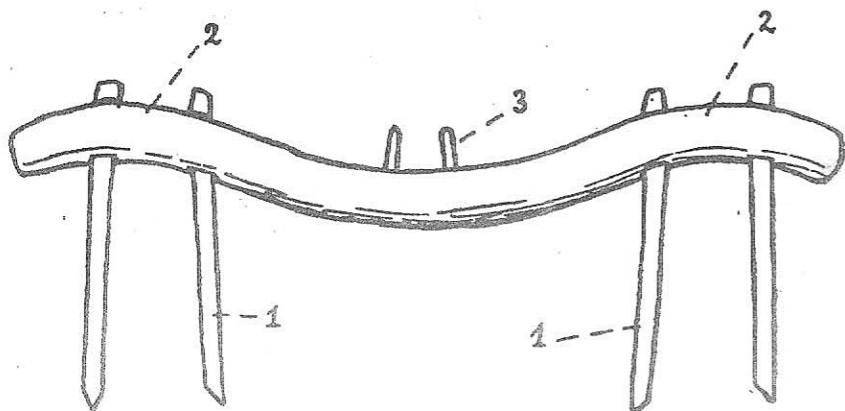

JOU DE CAMELLES usat a Calassett (Baix Aragó).

1, camella;—2, jovera;—3, tellol

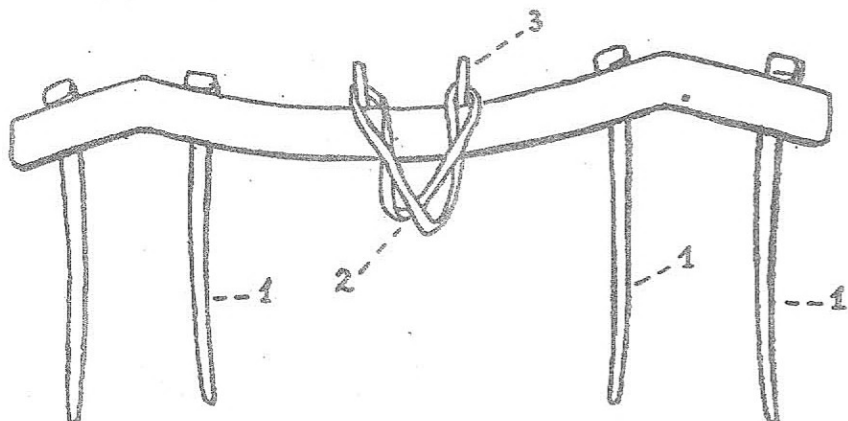

JOU DE TELLOLS de la comarca d'Alcoi

1, tellol;—2, eixenguer;—3, clavilla

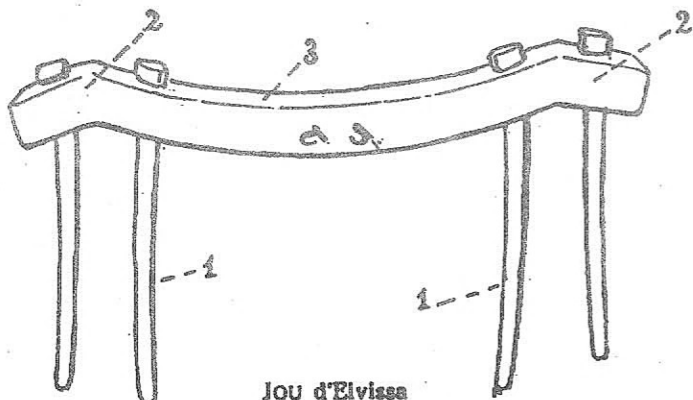

JOU d'Elvissa

1, camella;—2, cullja;—3, segle o sellat

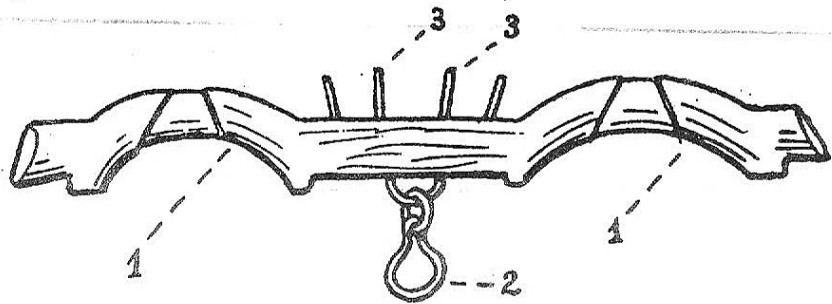

JOU DE TOS, del Pallars
 1, clatellera;—2, tretera;—3, clavilló

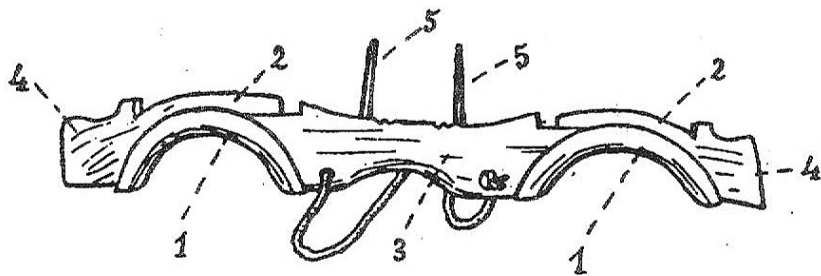

JOU DE CAP, del País Valencià (observat a Xàtiva, Gandia, Pego)
 1, valona;—2, camella;—3, cos;—4, morrió;—5, clau (de ferro)

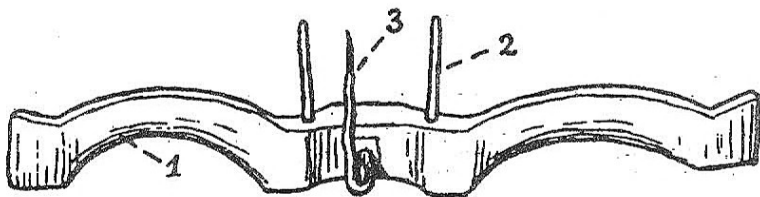

JOU DE BOUS, de la Vall d'Àneu, per a transportar llenya del bosc
 1, collera;—2, clavilla;—3, ganxo on lliguen la cadena per a estirar les bigues

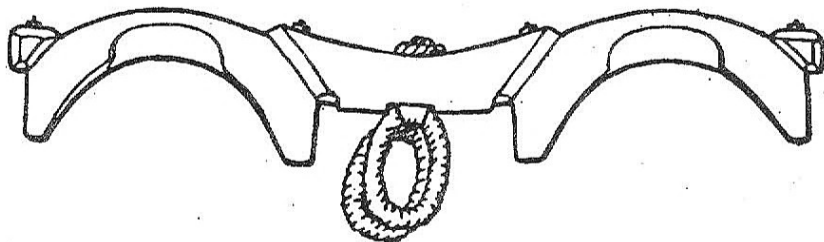

JOU DE CAP, de Torelló (Plana de Vic)

CONEGUEM LA NOSTRA FAUNA

ELS PEIXOS (i II)

Entre els Silurids, tenim el silur (*Silurus glanis*), que és semblant al peix gat, però molt més gran. Introduït a l'Ebre s'estèn des de Mequinensa fins al delta. També al baix Segre. Viu a l'Europa central i a l'àrea danubiana, Turquia i Asia central, mars: Azof, Caspi i Aral. Són abundants els exemplars de 10 kg. de pes, però pot arribar als 200 kg. es carnivor. Té el cap ample i aplanat i la boca gran. Porta dues llargues barbetes sobre el maxilar superior i quatre més sota la boca. No duu escates i té el cos allargat. A les nostres terres no passa d'uns quans quilos de pes i no tenen les grans mesures de l'Europa Central.

Els peixos de la família Anguillidae tenen el cos allargat gairebé cilíndric i aspecte de serp. Neixen al Mar dels Sargassos, i les larves, arrossegades per la corrent del Golf, arriben a les costes europees després d'un viatge de dos anys. A mesura que s'apropen a les costes europees, sofreixen una metamorfosi i de la forma de fulla passen a la d'angula. L'anguila (*Anquilla anquilla*) era molt abundant a les nostres terres i es pescava a les tolles dels molins, a les sèquies, als braçals i als rius. Era el peix representatiu de l'antic estany d'Ivars d'Urgell. Actualment és rara, ja que les preses i les comportes dificulten els seus viatges. Es llarga i cilíndrica. Pot passar del metre de llargada.

Els membres de la família Poeciliidae tenen l'aleta dorsal més enrera que l'anal. Són vivípers. La gambusia (*Gambusia holbrooki*), introduïda des de nordamèrica per combatre el paludisme, ja que bàsicament s'alimenta de les larves del mosquit propagador de la malaltia. Verdós groguenc. Semitransparent. Cinc centrimetres de llargada. Els membres de la família Percidae són peixos de l'Europa central que tenen dues aletes dorsals. La primera amb radis forts i els de la segona febles. L'opercle està protegit per una espina. La perca (*Perca fluviatilis*) s'ha introduït al pantà de Mequinensa. El dors és verdós amb franges verticals irregulars. Ventre i flancs, blanc argentat. Aletes ventrals vermelles.

Els de la família Centrarchidae són d'Amèrica del Nord. Tenen una sola aleta dorsal. El black-bass (*Micropterus salmoides*) o perca americana. D'abundant o corrent en alguns llocs ha passat a fer-se rar. Típic dels embassaments i d'alguns trams de riu. És verdós amb el ventre blanquinós i duu taques fosques per tot el cos. Pot arribar als dos quilos.

Els de la família Blennidae tenen el cos allargat i sense escates. Cap gros i boca armada amb dents petites i fortes. La majoria de les espècies són d'aigua salada. La babosa de riu (*Blennius fluviatilis*) o barb caní i "llopet".

La dentadura està formada per una filera de incisius baixos i una canina aguda a les bores de cada filera de dents. Aletes dorsals i anals, llargues. Verdós amb franges diagonals fosques. Amida 10 cm. Viu al riu Segre, abans era més abundant.

Els Cottidae tenen el cos allargat i sense escates. Cap amb protuberàncies. El Cavilat (*Cottus gobio*) o cullereta. Viu al riu Garona a la Vall d'Aran i segons Joan Nadal i Fortià és

rar, però encara n'hi ha, al Canal d'Urgell. Grisenc amb taques fosques. Segons aquest autor, amida entre 7 i 12 cm.

BIBLIOGRAFIA

-LOCALIZACION DE ESPECIES ICTIOLOGICAS FORANEAS DE ESCASA DISPERSION. José Luís Diaz. Quercus. Quadern 18. Estiu 1985. Pàgines 19 a 21.

-LOS LUCIOS Y JAN EGGERS. Emilio Farnández Roman. Caza y Pesca. Agost 1985. Nº 512. Any XLIII. Madrid. Pags. 536 a 538.

-ESPECIES EXOTICAS DE PECES INTRODUCIDAS EN LOS RIOS. F. Gomez Carvana. Quercus. Quadern 18. Estiu 1985. Pags. 17 i 18.

-Lozano Cabo, Fernando. LOS PECES DE LAS AGUAS CONTINENTALES ESPAÑOLAS. Servicio Nacional de Pesca Fluvial i Caza. Madrid 1964.

-LLIBRE BLANC DE LA GESTIÓ DE LA NATURA ALS PAISOS CATALANS. Editorial Barcino. Barcelona 1976.

-Muus, Bent. J. Dahlström, Preben. LOS PECES DE AGUA DULCE DE ESPAÑA Y EUROPA. PESCA. BIOLOGIA. IMPORTANCIA ECONOMICA. Editorial Omega. Barcelona 1975.

-Nadal i Fortià, Joan. ELS NOSTRES PEIXOS. Diputació de Girona 1981.

BIBLIOGRAFIA del treball anterior. Crustacis.

-Auvergne, Alain. EL CRANGREJO DE RIO. CRIA Y EXPLOTACION. Mundi-Prensa. Madrid 1982.

-Margalef, Ramon. PRIMERA NOTA SOBRE LA BIOLOGIA DE LAS AGUAS ESTANCADAS DEL BAJO URGELL. I.E.I. Diputació de Lleida. Lleida 1945.

-Remane, Adolf- Starch, Volker- Welsech, Ulrich. ZOOLOGIA SISTEMATICA. CLASIFICACION DEL REINO ANIMAL. Editorial Omega. Barcelona 1980.

-Zahradnik, J.-Cihar, J. GUIA BASICA DE LA FAUNA DE EUROPA. Editorial Omega. Barcelona 1981.

XAVIER AIXALA I MARTI



VIATGERS



(NARRACIÓ LITERÀRIA)

Octubre. El matí és fred i buit. La boira resta al carrer humida, encisadora. El tren ha arribat a l'hora de sempre (deu minuts tard). Si fos un dia normal, el Marc s'acostaria a la porta. El vigilant l'ajudaria a baixar i el portaria fins a la sortida de l'estació. Davant seu Lleida. Vuit escales. A la dreta cent-vent passos i després carrer amunt. Però el tren es posa en moviment. Algunes veus trenquen el silenci. S'escolta el plor d'un infant i el record del segon concert de Branderburg, de J.S. Bach; s'aixequen els violins, responen les violes. El trombó porta la veu cantant i el pes de la melodia. Dos iaies enceten una conversa amable, els nets ja tenen dents.

El tramvia s'atura a la primera estació, Puigvert-Artesa. De sobte, el silenci de la màquina i fora, el batre incessant del vent que porta l'olor sempre amiga del romaní. A casa creix sota els pollancre i cap al tard, el xaloc porta una fragància suau que lentament s'escampa per tota la casa; entra per la finestra oberta de la cuina, on la mare prepara el sopar. Invaeix el saló, s'amaga entre els llibres, als pres tatges... i troba un cau confortable al piano, sempre acollidor. Puja les escales i quan la nit ha caigut s'instal·la a les golfes, on es refugiaven les darreres olors de la casa: el timó, la coca del berenar, a l'estiu les roses i a l'hivern la

l·limona, el codony. L'aroma del romaní persisteix tota la nit. Fins al matí, quan bufa el mestral i porta un aire net, tan polit que les mosques no troben on agafar-se i cauen a terra.

El Marc, un noi cec de naixament, de cinquanta-set anys encara jove. Alt i ben plantat. Duia la sang enfollida amb el desig de tornar a la platja. Sovintejaven a la seva memòria records d'un estiu llunyà. I tornà a pensar en la Teresa i li vingueren al cap les paraules tendres que ella deia quan vesprejava entre els pins, vora el mar. Bach, amb el seu domini del so, atura l'alegro fent esclatar els metalls (trombó-trompa-trompeta-clarí-tuba) i comença el tercer temps.

Borges Blanques. El vagó s'ha omplert de gom a gom. Al seu costat s'ha assegut una xicota jove, segurament simpàtica. Té una veu melodiosa. No porta cap perfum però la seva presència esdevé una flaire densa, corpòria, neta. Quan va rebre després de tants anys la carta de la Teresa, obrí una capsa on n'hi guardava d'altres. Una capsa tancada des de feia més de vint-i-cinc anys, quan va rebre la darrera. Era una capsa de cartró, d'aquestes més barates, que es compraven plenes de cigars. Les cartes estaven curosament lligades amb un cordill. No duien res escrit, la noia es limitava a posar-li dintre quelcom: una flor aplanada, una petxina, un grapadet de sorra, un manyoc de cabells... car no coneixia l'escriure dels cecs. Després de tants anys no va trobar l'olor juvenívola que esperava, més aviat havien pres la fortor del tabac. En el tercer temps; "in lontananza pianissimo", molt suaument els arcs (violí-violoncel-violoncel-contrabaix) fan avançar la melodia amb tristor. Evocant aquest concert el Marc troba que en la foscor

no hi ha mort, hi ha una dolça melangia.

Darrera el vidre passen les estacions: Floresta-Vinaixa-Vimbodí-Espluga-Montblanch-Vilavert-Riba-Picamoixons-Alcover-Selva-Reus-Vilaseca-Tarragona. I més enllà el sol ja alt escalfa entre els arbres. Un hortelà aixeca els ulls al pas del comboi que l'orienta d'hora. Uns infants saluden riallers i d'altres corren esmaperduts al seu costat. Una fila de cotxes claxoners s'apinya darrera un pas a nivell. A Montblanc ha baixat la xicota de la flaire densa, des de llavors el vagó sembla buit. A la capsa de cartró hi havia a més a més de les antigues cartes d'amor, records de l'adolescència. Entre aquestes destacaven les llistes que el Marc col·leccionava. Llista d'"animals que he tocat": gos, gat, conill, granota, ruc, guatlla, porc, colom, gallina i gall, ànec, truita, senglar (amb una nota; el van portar mort uns caçadors), vaca... Altres llistes eren: "flors que conec", "menjars que he tastat", "llibres que tinc". A la llista "persones que m'estimen" tant sols un nom; Teresa.

Estació de Tarragona. Envoltat per la bullícia baixà del tren. Amb el bastó tantejava les rajoles del sòl amb cura. Era un món estrany, lluny dels camins coneguts. Es trobava perdut i començà a penedir-se de la bogeria que havia fet. Un cop de vent li portà la salabor del mar. Algunes gavines coclejaven i més enllà del tancat de l'estació, mar endins, s'escoltà el xiulet d'un vaixell que demanà torn d'entrada al port. Una mà i una veu aspra el tregueren de les seves cavilacions. Al cap d'una estona es trobà a la porta de l'estació, havent passat un dèdal d'andanes, túnels i escales. Mai no hagués pensat el

Marc, que el mateix tren que agafava de bon matí a Vallfogona per anar a Lleida a treballar, anés fins a la costa. Per això, quan fa dos mesos va rebre la carta de la Teresa, tingué el desig d'anar-la veure a correccueta, però la por a les novetats allò desconegut, el feien baixar cada dia a Lleida. El 1717 J.S. Bach, després d'un llarg viatge es traslladà a Köthen (Saxònia) per entrar al servei del príncep Leopold d'Anhalt-Köthen. En aquesta cort, Bach entrà en contacte amb els millors músics alemanys de l'època i composà els seus més afamats concerts, com ara els de Branderburg. Pensant això, el Marc anava carrer avall, cap al Serrallo, on s'havia de trobar amb la Teresa.

El Carrer de la Unió és l'antic eix vital de la ciutat. Neix a la Plaça del Pòsit. Els anys de sequera els pescadors pujaven carrer amunt, cercant aigua a la font romana. Al Carrer de la Unió hi havia la "Delegación de transportes marítimos del Cantábrico", "Contratas y Dragados S.A.", l'oficina de Lloyd's, el consolat de Portugal i el de la República Italiana. Hi havia també els cafès en "voga" on les dames més empolainades de la ciutat lluïen vistosos barrets parisins. Als voltants de la Plaça del Pòsit s'aixecaven els edificis més importants del Serrallo: La Comandància de Marina, l'Oficina Aduanera, l'Església de Sant Pere, La Casa del Comerç i la llotja del peix. De la plaça partien alguns carrerons estrets, de cel escàs, atapeïts de locals adients on els mariners passaven algunes hores d'esbarjo. Al port fondejaven el "G. Samsa II" que duia sis-mil tones de sucre de Cuba, el "Juana Arco" que havia de portar tretze-mil sis-centes tones de blat a

Côrcega i d'altres que feian escala a Tarragona. Avui, a la Plaça del Pòsit, les dones cosien les xarxes que els homes havien de fer servir aquella nit. El Marc entrà en una botiga de queviures. Les dones cosideres eren encara al bell mig de la plaça. La salaborer era intensa, però el vent portava la fortor d'un petrolier. Preguntà pel Carrer Escuderies. L'atengué la mestressa, que veien el bastó blanc cridà amb veu estrident; --Tomaset!, acompanya aquest senyor al carrer on hi ha Cal Rostit. El Tomaset se l'endugué agafat pel braç. El deixà al portal i se n'anà xiulant una cançoneta encomanadissa.

Un portal humit, de rajoles desiguals. Les parets es podien tocar amb les mans esteses, gairebé a ran de porta la barana marcava l'inici de l'escala. Començà a pujar resseguint una paret rugosa; les darreres capes de pintura, aplicades feia potser deo o dotze anys, queien amb una polsina enganxosa. La porta del carrer es tancà de sobte; fora, el so llànguit de les campanes de Sant Pere pescador, donaren dos quarts de deu. El Marc s'imaginà interpretant el quart temps del segon concert de Branderburg; "molto catàbile" per piano i orquestra, entre el públic una Teresa radiant, enlluernadora. Quan arribà al cinquè pis despertà dels seus somnis. S'acostà a la porta i cercà l'interruptor del timbre.

continuarà el proper número

M. Domingo

